

# RS 5

Cenník  
RS5 Coupé  
RS5 Sportback

 Audi Sport

# Sila a kontrola

Rýchly a suverénny šprint. Vďaka stálemu pohonu všetkých kolies quattro s voliteľným športovým diferenciálom a športovou 8-stupňovou prevodovkou tiptronic s optimalizovanými bodmi radenia. Systém regulácie jazdnej dynamiky Audi drive select ponúka možnosť individuálne meniť potešenie z jazdy podľa vašich preferencií. Zažite sériový športový podvozok RS, vďaka ktorému stojí Audi RS 5 Sportback pevne na ceste. Ešte väčšiu dynamiku v zákrutách a jazdnú stabilitu získate s voliteľným športovým podvozkom RS plus so systémom DRC (Dynamic Ride Control).







## Typické Coupé, jednoznačné RS: dizajn

Silueta Audi RS 5 Coupé zaujme svojím športovým temperamentom na prvý pohľad. Predné partie charakteristické pre modely RS s bezrámovou maskou chladiča v novom dizajne v tvare medového plástu prezentujú čisté sebavedomie. Širokú stopu podčiarkujú rozšírené podbehy kolies a výrazné bočné prahy dverí RS. Tep sa vám zrýchli aj pri robustnej zadnej časti s obrysovým nastavcom difúzora špecifickým pre modely RS nad výrazným spojlerom a oválnymi koncovkami výfukovej sústavy RS. Voliteľné 20-palcové disky z ľahkej zliatiny v čiernom vyhotovení dotvárajú fascinujúcim spôsobom dynamický vzhľad vozidla.



# Zažite dynamiku nanovo

Naštartujte Audi RS 5 Coupé a zažite dynamiku charakteristickú pre modely RS. Prostredníctvom systému regulácie jazdnej dynamiky Audi drive select máte na výber viaceré režimy jazdy a pomocou dodatočných voľne konfigurovateľných režimov RS1 a RS2 môžete jazdné vlastnosti vozidla prispôsobiť podľa vašich individuálnych požiadaviek. Stály pohon všetkých kolies quattro, voliteľne so športovým diferenciálom, ponúka spoľahlivú trakciu pre pôsobivú jazdnú dynamiku a agilné jazdné vlastnosti. Voliteľný športový podvozok RS plus so systémom DRC (Dynamic Ride Control) kompenzuje nakláňanie karosérie pri brzdení a akcelerovaní a klopenie karosérie, čím zvyšuje jazdnú dynamiku v zákrute a zabezpečuje lepšiu stabilitu vozidla. Voliteľná brzdová sústava s keramickými brzdovými kotúčmi a brzdovými strmeňmi v troch rôznych farebných odtieňoch sa postará o suverénny brzdny účinok.





# Športový temperament, ktorý nadobudol podobu

Bez ohľadu na to z akej perspektívy ho sledujete - výrazný športový temperament Audi RS 5 Sportback vás zaujme na prvý pohľad. Zadná časť pôsobí robustne a zároveň dynamicky. Vďaka za to obrysovému nadstavcu difúzora špecifického pre modely RS nad výrazným spojlerom a oválnym koncovkám výfukovej sústavy RS.







## Najlepšia štartovacia pozícia

Riadiace centrum v Audi RS 5 Sportback vyžaruje čistý športový charakter: napríklad s voliteľným červeným dizajnovým balíkom výbavy RS v jemnej koži Nappa s prešivaním v tvare medového plástu a kontrastným prešivaním v červenom odtieni "Crescendo", ako aj voliteľne dostupnými bočnými panelmi sedadiel v červenom vyhotovení "Tango".

Sedadlá poskytujú stabilnú bočnú oporu a vynikajúci komfort aj na dlhých cestách. Všetky dôležité informácie o vozidle sa zobrazujú na digitálnom prístrojovom paneli Audi virtual cockpit s RS funkciami a dotykovou plochou MMI touch, ktorý je špecifický pre modely RS.







# Obsah

## Základný model

---

- 10 Audi RS 5 Coupé
- 10 Audi RS 5 Sportback

## Technológie

---

- 35 Technické balíky
- 36 Zrkadlá
- 37 Príslušenstvo kolies
- 38 Uzamykacie systémy
- 39 Sedadlá
- 40 Klimatizácia
- 41 Odkladacie systémy
- 42 Infotainment
- 45 Komunikácia
- 46 Asistenčné systémy
- 47 Podvozok a brzdy
- 48 Technika a bezpečnosť

## Exteriér

---

- 12 Farba laku
- 13 Strešné systémy
- 14 Optické pakety
- 16 Vonkajšie spätné zrkadlá
- 17 Disky kolies
- 18 Brzdové systémy
- 19 Svetlá
- 21 Zasklenie
- 22 Výfukové systémy
- 23 Ostatná exteriérová výbava

## Audi connect

---

- 50 Predĺžená záruka a servis
- 52 Audi connect
- 54 Technické dáta
- 55 Rozmery

## Interiér

---

- 25 Dizajnové pakety
- 27 Čalúnenie sedadiel a interiéru
- 29 Obklady interiéru
- 31 Volant a ovládacie prvky
- 32 Osvetlenie interiéru
- 33 Ostatná interiérová výbava



# Základný model





# Základný model

## Audi RS 5 Coupé

Modelový rok 2023

Motor		Valce Objem motora v cm <sup>3</sup>	Výkon maximálny v kW (PS)	Krútiaci moment maximálny v Nm	Spotreba kombinovaná v l/100km	Emisie CO <sub>2</sub> kombinované v g/km	Trieda účinnosti Emisná trieda	EUR vrát 20% DPH EUR bez DPH
TFSI quattro	tiptronic 8-stupňový	6 2.894	331 (450)	600	9,4 (WLTP) 8,7 (NEDC)	213 (WLTP) 199 (NEDC)	E	<b>92.850,-</b> 77.375,00 F5PRXA

## Audi RS 5 Sportback

Modelový rok 2023

Motor		Valce Objem motora v cm <sup>3</sup>	Výkon maximálny v kW (PS)	Krútiaci moment maximálny v Nm	Spotreba kombinovaná v l/100km	Emisie CO <sub>2</sub> kombinované v g/km	Trieda účinnosti Emisná trieda	EUR vrát 20% DPH EUR bez DPH
TFSI quattro	tiptronic 8-stupňový	6 2.894	331 (450)	600	9,6 (WLTP) 8,7 (NEDC)	217 (WLTP) 200 (NEDC)	E	<b>92.850,-</b> 77.375,00 F5FRXA

Dôležité upozornenie:

Importér si vyhradzuje právo zmeny cien a uvedených informácií bez predošlého upozornenia.

O aktuálnej dostupnosti modelov a výbav sa informujte u Vášho Audi partnera.

Všetky uvedené ceny sú v mene EUR (€), sú odporúčané pre klienta a majú len informatívny a nezáväzný charakter.

Všetky systémy vozidla pracujú v rámci svojich možností a slúžia na podporu vodiča. Zodpovednosť za priebeh jazdy zostáva stále na vodičovi.

Pred uzavretím zmluvy so zákazníkom prosíme konzultovať objednávku s dispo-oddelením.



# Exteriér





# Farba laku

EUR vrát.  
20% DPH  
EUR bez  
DPH

RS 5 Coupé

RS 5 Sportback

## Sérieve a Uni lakovanie



► Šedá Nardo  
(T3)

○

○

## Metalické lakovanie



► Biela Gletcher  
(2Y)



► Modrá Ascari  
(9W)

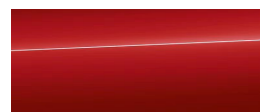

► Červená Tango  
(Y1)

1.012,-  
843,33

●

●

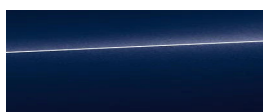

► Modrá Navarra  
(2D)



► Čierna Mythos  
(0E)

## Perleťový efekt lakovania

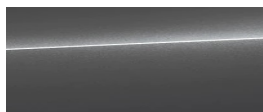

► Sivá Daytona  
(6Y)

1.012,-  
843,33

●

●

## Kryštálový efekt lakovania

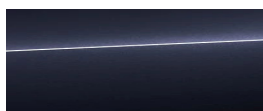

► Čierna Sebring  
(R5)

1.687,-  
1.405,83

●

●

## Lakovanie Audi exclusive (Q0)



3.486,-  
2.905,00

●

●

● = Príplatková výbava ○ = Sérieva výbava - = nemožnosť objednať.







# Strešné systémy

	Objednávací kód	EUR vrát. 20% DPH EUR bez DPH	RS 5 Coupé	RS 5 Sportback
Panoramatické sklenené strešné okno	3FB	1.582,- 1.318,33	●	●
Strecha v kontrastnej farbe čierna	6H4	450,- 375,00	●	-
Strecha vo vyhotovení Carbon	3FI	3.936,- 3.280,00	●	-







# Optické pakety

		Objednávací kód	EUR vrát. 20% DPH EUR bez DPH	RS 5 Coupé	RS 5 Sportback
<b>Optikpaket Aluminium matt (matný)</b>  Predný spojler, lem mriežky chladáča, lem difúzora a ozdobné lišty na bočných oknách v hliníkovom matnom vyhotovení; bočné prahové lišty čierne.				<input type="radio"/>	<input type="radio"/>
<b>Optikpaket schwarz (čierny) lesklý</b>  Predný spojler, bočné prahové lišty, ozdobné lišty na bočných oknách a lem difúzora vzadu v čiernom lesklom vyhotovení (len s 6F)).		PAH	843,- 702,50	<input checked="" type="radio"/>	<input checked="" type="radio"/>
<b>Optikpaket Carbon vrátane čiernych lesklých prvkov</b>  Predný spojler, bočné prahové lišty a lem difúzora vzadu vo vyhotovení Carbon; ozdobné lišty na bočných oknách a lišta nad difúzorom v čiernom lesklom vyhotovení.	   	PA7	3.879,- 3.232,50	<input checked="" type="radio"/>	<input checked="" type="radio"/>

● = Príplatková výbava ○ = Sériová výbava - = nemožnosť objednať.

		Objednávaci kód	EUR vrát. 20% DPH EUR bez DPH	RS 5 Coupé	RS 5 Sportback
<b>Audi kruhy a nápisy v čiernom lesklom vyhotovení</b>	Upozornenie: Možné objednať len v kombinácii s PAH alebo PA7.	4ZP	bez príplatku	●	●
					
<b>Vonkajšie prvky RS v matnom karbone</b>	Predný spojler, klapky na bočných vzduchových mriežkach vpredu a zadný difúzor v karbónovom matnom vyhotovení; ozdobné lišty okolo okien, vložka zadného difúzora a Audi kruhy v čiernom lesklom vyhotovení. Upozornenie: len v kombinácii s PA4,PA5 alebo WL2.	5L6	2.148,- 1.790,00	●	●







● = Príplatková výbava ○ = Sériova výbava - = nemožnosť objednať.



# Vonkajšie spätné zrkadlá

	Objednávací kód	EUR vrát. 20% DPH EUR bez	RS 5 Coupé	RS 5 Sportback
Kryty vonkajších spätných zrkadiel v hliníkovom matnom vyhotovení			<input type="radio"/>	<input type="radio"/>
Kryty vonkajších spätných zrkadiel v čiernom lesklom vyhotovení	6FJ	119,- 99,17	<input checked="" type="radio"/>	<input checked="" type="radio"/>
Kryty vonkajších spätných zrkadiel vo vyhotovení Carbon	6FQ	1.350,- 1.125,00	<input checked="" type="radio"/>	<input checked="" type="radio"/>
Kryty vonkajších spätných zrkadiel lakované vo farbe karosérie	6FA	119,- 99,17	<input checked="" type="radio"/>	<input checked="" type="radio"/>
Kryty vonkajších spätných zrkadiel vo vyhotovení matný Carbon	6FM	945,- 787,50	<input checked="" type="radio"/>	<input checked="" type="radio"/>

# Disky kolies

		Objednávaci kód	EUR vrát. 20% DPH EUR bez	RS 5 Coupé	RS 5 Sportback
	Disky z ľahkých zliatin, kované, 9Jx19, 10-lúčové, Stern-dizajn pneu 265/35 R19			<input type="radio"/>	<input type="radio"/>
	Disky z ľahkých zliatin, 9J X 20 5-ramenné, Flag-dizajn pneu 275/30 R20	V79	2.249,- 1.874,17	<input checked="" type="radio"/>	<input checked="" type="radio"/>
	Disky z ľahkých zliatin, 9J X 20 5-ramenné, Flag-dizajn, antracitovočierne, sústružené pneu 275/30 R20	CV6	2.587,- 2.155,83	<input checked="" type="radio"/>	<input checked="" type="radio"/>
	Disky z ľahkých zliatin 9J X 20 5-segmentových lúčov, Evo-dizajn, titánovosivé matné, sústružené pneu 275/30 R20	46A	2.587,- 2.155,83	<input checked="" type="radio"/>	<input checked="" type="radio"/>
	Disky z ľahkých zliatin 9J X 20 5-segmentových lúčov, Evo-dizajn, čierne pneu 275/30 R20	46B	2.587,- 2.155,83	<input checked="" type="radio"/>	<input checked="" type="radio"/>
	Disky z ľahkých zliatin 9J X 20 5-ramenné, Peak-dizajn, bronzové matné, frézované pneu 275/30 R20	V78	4.781,- 3.984,17	<input checked="" type="radio"/>	<input checked="" type="radio"/>
Športové pneumatiky Pirelli P-Zero Corsa, 275/30 R20	Upozornenie: len v kombinácii s PA4 alebo PA5.	H0Z	394,- 328,33	<input checked="" type="radio"/>	<input checked="" type="radio"/>



# Brzdové systémy

		Objednávací kód	EUR vrát. 20 % DPH EUR bez DPH	RS 5 Coupé	RS 5 Sportback
<b>Oceľový brzdový systém RS s brzdovými strmeňmi v čiernej farbe</b>	18-palcový vysokovýkonný brzdový systém s diagonálnym delením, protiblokovací brzdový systém (ABS) s elektronickým rozdeľovaním brzdného tlaku (EBV), elektronická kontrola stabilizácie (ESC) s brzdovým asistentom; brzdové strmene lesklé čierne s logom RS vpredu aj vzadu.			<input type="radio"/>	<input type="radio"/>
<b>Strmene bŕzd lakované v červenej farbe s nápisom RS vpredu a vzadu</b>		PC2	<b>450,-</b> 375,00	<input checked="" type="radio"/>	<input checked="" type="radio"/>
<b>Keramické brzdy (antracitové)</b>	19" keramické brzdové kotúče na prednej náprave, vystužené uhlíkovými vláknami; vysoký brzdný účinok; strmene lakované v antracitovosivej farbe s nápisom Audi ceramic vpredu a RS vzadu.	PC5	<b>6.748,-</b> 5.623,33	<input checked="" type="radio"/>	<input checked="" type="radio"/>
<b>Keramické brzdy (červené)</b>	19" keramické brzdové kotúče na prednej náprave, vystužené uhlíkovými vláknami; vysoký brzdný účinok; strmene lakované v červenej farbe s nápisom Audi ceramic vpredu a RS vzadu.	PC3	<b>7.198,-</b> 5.998,33	<input checked="" type="radio"/>	<input checked="" type="radio"/>
<b>Keramické brzdy (modré)</b>	19" keramické brzdové kotúče na prednej náprave, vystužené uhlíkovými vláknami; vysoký brzdný účinok; strmene lakované v modrej farbe s nápisom Audi ceramic vpredu a RS vzadu.	PC8	<b>7.198,-</b> 5.998,33	<input checked="" type="radio"/>	<input checked="" type="radio"/>

# Svetlá

Objednávací kód

EUR vrát.  
20% DPH  
EUR bez  
DPH

RS 5 Coupé

RS 5 Sportback

Matrix LED svetlomety vpredu s ostrekovačmi; LED zadné svetlá;  
dynamické smerovky vpredu a vzadu



Matrix LED svetlomety majú nasledovné funkcie:

- ▶ Denné svietenie.
- ▶ Stretávacie svetlá.
- ▶ Diaľkové svetlá.
- ▶ Dynamické smerové svetlá.
- ▶ Svetlá pre zatáčanie.
- ▶ Svetlá do každého počasia.
- ▶ Ostrekovače svetlometov.
- ▶ Svetlá pre manévrovanie.
- ▶ Diaľničné svetlá.
- ▶ Automatické, dynamické nastavenie rozsahu svetlometov.
- ▶ Zadné svetlá s technológiou LED okrem svojich funkcií zaujmú špecifickým výrazným dynamickým priebehom smerového svetla.



	Objednávaci kód	EUR vrát. 20 % DPH EUR bez DPH	RS 5 Coupé	RS 5 Sportback
<p>Matrix LED svetlomety vpredu s Audi laserlicht vpredu ; LED zadné svetlá; dynamické smerovky a dynamická svetelná animácia vpredu a vzadu</p> 	PXB	990,- 825,00	●	●

# Zasklenie

	Objednávaci kód	EUR vrát. 20% DPH EUR bez DPH	RS 5 Coupé	RS 5 Sportback
Determálne sklá			<input type="radio"/>	<input type="radio"/>
Stmavené sklá od "B" stĺpika	QL5	472,- 393,33	<input checked="" type="radio"/>	<input checked="" type="radio"/>



# Výfukové systémy

		Objednávaci kód	EUR vrát. 20% DPH EUR bez DPH	RS 5 Coupé	RS 5 Sportback
Výfuková sústava	2-dielna s chrómovými koncovkami v oválnom tvare.			○	○
RS - športová výfuková sústava	2-dielna s čiernymi, leštenými koncovkami v oválnom tvare - atraktívny zvukový efekt.	OP6	1.350,- 1.125,00	●	●



● = Príplatková výbava ○ = Sériova výbava - = nemožnosť objednať.

# Ostatná exteriérová výbava

		Objednávací kód	EUR vrát. 20% DPH EUR bez DPH	RS 5 Coupé	RS 5 Sportback
<b>Označenie modelu</b>	2-dielna s chrómovými koncovkami v oválnom tvare.			<input type="radio"/>	<input type="radio"/>
<b>Bez označenia typu a objemu</b>	2-dielna s čiernymi, leštenými koncovkami v oválnom tvare - atraktívny zvukový efekt.	220	bez príplatku	<input checked="" type="radio"/>	<input checked="" type="radio"/>
<b>Kryt motora s prvkami vo vyhotovení Carbon</b>		NM5	562,- 468,33	<input checked="" type="radio"/>	<input checked="" type="radio"/>
<b>Zadný spojler vzadu v čiernom lesklom vyhotovení</b>				<input type="radio"/>	<input type="radio"/>



# Interiér





# Designové pakety

		Objednávací kód	EUR vrát. 20% DPH EUR bez DPH	RS 5 Coupé	RS 5 Sportback
<b>RS Designpaket sivý</b>		<p>Balík obsahuje:</p> <ul style="list-style-type: none"> <li>▶ Ovládacie prvky (volant a radiaca páka) a bočné časti stredovej konzoly v čiernom poťahu Alcantara s kontrastným stehom vo farbe sivá Fels.</li> <li>▶ Opierky rúk vo dverách v čiernej koži Feinnappa s kontrastným stehom vo farbe sivá Fels.</li> <li>▶ Bezpečnostné pásy vpredu a na krajných zadných sedadlách čierne s červenými okrajmi.</li> <li>▶ Koberčeky vpredu čierne s kontrastným stehom vo farbe sivá Fels a nápisom RS vpredu.</li> </ul> <p>Upozornenie: Nie je možné objednať s PS8.</p>	PEG  1.237,- 1.030,83	●	●
<b>RS Desingpaket červený</b>		<p>Balík obsahuje:</p> <ul style="list-style-type: none"> <li>▶ Ovládacie prvky (volant a radiaca páka) a bočné časti stredovej konzoly v čiernom poťahu Alcantara s kontrastným stehom vo farbe červená Crescendo.</li> <li>▶ Opierky rúk vo dverách v čiernej koži Feinnappa s kontrastným stehom vo farbe červená Crescendo.</li> <li>▶ Bezpečnostné pásy vpredu a na krajných zadných sedadlách čierne s červenými okrajmi.</li> <li>▶ Koberčeky vpredu čierne s kontrastným stehom vo farbe červená Crescendo a nápisom RS vpredu.</li> </ul> <p>Upozornenie: Nie je možné objednať s PS8.</p>	PEF  1.687,- 1.405,83	●	●
<b>Designpaket Audi exclusive sonomagrün (zelená)</b>	<p>Balík obsahuje:</p> <ul style="list-style-type: none"> <li>▶ Poťahy sedadiel, stredová opierka rúk, opierky rúk vo dverách, bočné časti stredovej konzoly, veniec volantu a radiaca páka v čiernej koži Feinnappa s kontrastným stehom vo farbe sonomagrün (zelená).</li> <li>▶ Stredná časť sedadiel v čiernej koži Feinnappa so stehom v tvare medového plástu vo farbe zelená Sonoma.</li> <li>▶ Vsadenia vo dverách v čiernom poťahu Mikrofaser Dinamica.</li> <li>▶ Koberčeky Audi exclusive čierne s čiernym lemom a kontrastným stehom vo zelená Sonoma.</li> </ul> <p>Upozornenie: len v kombinácii s N1H a 7HD, nie s PS8.</p>	YVA  3.914,- 3.261,67	●	●	

● = Príplatková výbava ○ = Sériova výbava - = nemožnosť objednať.



	Objednávaci kód	EUR vrát. 20% DPH EUR bez DPH	RS 5 Coupé	RS 5 Sportback
<b>Style-Paket Bronze Audi exclusive</b>	WL2	<b>7.760,-</b> 6.466,67	●	●
	<p>Balík obsahuje:</p> <ul style="list-style-type: none"> <li>▶ Paket lesklej čiernej optiky plus (4ZP)</li> <li>▶ Predná spodná lišta, predné bočné klapky v nárazníku, kryty vonkajších spätných zrkadiel a zadný difúzor z matného karbónu (5L6 a 6FM)</li> <li>▶ Bronpaket interiér Audi exclusive - Časti interiéru v bronzovej farbe (prešívanie a pod) (YVH)</li> </ul>			
	<p>Povinné prvky pre WL2, ktoré treba doobjednať za príplatok:</p> <ul style="list-style-type: none"> <li>▶ Poťahy sedadiel v koži Feinnappa (N1H)</li> <li>▶ Disky (46B,CV6,V78)</li> <li>▶ Interiérové prvky v koži Feinnappa: Opierky rúk vo dverách a bočné časti stredovej konzoly v koži Feinnappa s kontrastným stehom (7HD)</li> </ul>			

# Čalúnenie sedadiel a interiéru

		Objednávaci kód	EUR vrát. 20% DPH EUR bez DPH	RS 5 Coupé	RS 5 Sportback
<p><b>RS športové sedadlá plus vpredu</b></p> 	<p>RS športové sedadlá plus zahŕňujú:</p> <ul style="list-style-type: none"> <li>▶ Manuálne nastavenie výšky sedadla, polohy vpredu / vzadu, sklonu sedadla, sklonu operadla.</li> <li>▶ Manuálne nastavenie výšky bezpečnostného pásu.</li> <li>▶ Elektricky nastaviteľné bederné opierky.</li> <li>▶ Manuálne nastavenie stehennej opierky.</li> <li>▶ Integrované hlavové opierky.</li> <li>▶ Tvarované bočnice sedadiel.</li> <li>▶ Logo RS v priestore pod hlavovými opierkami.</li> </ul>			<input type="radio"/>	<input type="radio"/>
<p><b>Poťahy sedadiel v kombinácii látko Mikrovlnáknó Dinamica /koža; stredná časť s kosoštvorcovým štepovaním</b></p>	<p>RS športové sedadlá plus vpredu:</p> <ul style="list-style-type: none"> <li>▶ Poťah v kombinácii látko Mikrovlnáknó Dinamica /koža s kosoštvorcovým prešivaním v sivej farbe.</li> <li>▶ Bočné podpory sedadiel, opierky hlavy a stredová laktová opierka vpredu v čiernej koži s kontrastným prešivaním v sivej farbe.</li> <li>▶ Bočné panely z čierneho mikrovlnáknó Dinamica.</li> <li>▶ Vylisovaný RS emblém na operadlách predných sedadiel.</li> </ul>			<input type="radio"/>	<input type="radio"/>
<p><b>Poťahy sedadiel v koži Feinnappa Audi exclusive</b></p>	<p>Stredná časť sedadiel, bočné časti sedadiel, opierky hlavy a stredová opierka rúk vpredu sú v koži Feinnappa; vsadenia vo dverách sú v poťahu Mikrovlnáknó Dinamica; farba kože, mikrovlnáknó a nití na želanie zákazníka podľa vzorkovníka farieb Audi exclusive; ostatné prvky sedadiel a zadná časť operadiel sú farebne prispôsobené základnej farbe interiéru a nie sú individualizované.</p>	YS1	<b>3.543,-</b> 2.952,50	<input checked="" type="radio"/>	<input checked="" type="radio"/>
<p><b>Klimatizované športové sedadlá vpredu</b></p>	<p>Obsahujú:</p> <ul style="list-style-type: none"> <li>▶ Športové sedadlá vpredu.</li> <li>▶ Odvetrávanie predných sedadiel.</li> <li>▶ Elektrická bederná opierka.</li> <li>▶ Poťahy sedadiel budú dodané bez RS emblému.</li> </ul> <p>Upozornenie: iba v kombinácii s 9AQ a N1F, nie s 816.</p>	PS8	<b>917,-</b> 764,17	<input checked="" type="radio"/>	<input checked="" type="radio"/>

● = Príplatková výbava ○ = Sériova výbava – = nemožnosť objednať.



# Čalúnenie sedadiel a interiéru

		Objednávaci kód	EUR vrát. 20% DPH EUR bez DPH	RS 5 Coupé	RS 5 Sportback
<b>Poťahy sedadiel v kombinácii koža/umelá koža mono.pur 550</b>	<p>Pre klimatizované športové sedadlá vpredu obsahujú:</p> <ul style="list-style-type: none"> <li>► Poťah v kombinácii v kombinácii koža/umelá koža mono.pur 550, koža je perforovaná.</li> <li>► Bočné časti, opierky hlavy, stredné sedadlo vzadu a vsadenia vo dverách v umelej koži mono.pur 550.</li> </ul> <p>Upozornenie: iba v kombinácii s PS8.</p>	N1F	bez príplatku	●	●
<b>Ozdobné vsadenia na sedadlách vo farbe červená (tango)</b>	Upozornenie: iba v kombinácii s PEF.	OUM	282,- 235,00	●	●
<b>Ozdobné vsadenia na sedadlách vo farbe čierna</b>	Upozornenie: iba v kombinácii s PA4 alebo PA5.	OUN	282,- 235,00	●	●
<b>Poťahy sedadiel v koži Feinnappa</b>	<p>RS športové sedadlá plus vpredu:</p> <ul style="list-style-type: none"> <li>► Poťah v koži Feinnappa s prešivaním v tvare medového plástu v sivej farbe.</li> <li>► Bočné podpery sedadiel, opierky hlavy a stredová laktová opierka vpredu v jemnej koži Nappa s kontrastným prešivaním v sivej farbe.</li> <li>► Bočné panely z čierneho mikrovlákná Dinamica.</li> <li>► Vylisovaný RS emblém na operadlách predných sedadiel.</li> </ul>	N1H	957,- 797,50	●	●
<b>Rozšírená kožená výbava Audi exclusive</b>	Opierky rúk vo dverách a bočné časti stredovej konzoly v koži Feinnappa; farba kože a stehu na želanie zákazníka podľa vzorkovníka farieb Audi exclusive.	YSI	1.125,- 937,50	●	●
<b>Interiérové prvky v umelej koži</b>				○	○
<b>Interiérové prvky v koži Feinnappa</b>	Opierky rúk vo dverách a bočné časti stredovej konzoly v koži Feinnappa s kontrastným stehom.	7HD	732,- 610,00	●	●

● = Príplatková výbava ○ = Sériova výbava - = nemožnosť objednať.

# Obklady interiéru

		Objednávací kód	EUR vrát. 20% DPH EUR bez DPH	RS 5 Coupé	RS 5 Sportback
<b>Obklad interiéru Aluminium Race</b> 	Pre palubnú dosku, výplne dverí a stredovú konzolu.			<input type="radio"/>	<input type="radio"/>
<b>Obklad interiéru - matný česaný hliník</b> 	Pre palubnú dosku, výplne dverí a stredovú konzolu.	STG	298,- 248,33	<input checked="" type="radio"/>	<input checked="" type="radio"/>
<b>Obklad interiéru Aluminium Race v antracitovej farbe</b> 	Pre palubnú dosku, výplne dverí a stredovú konzolu.	5MF	394,- 328,33	<input checked="" type="radio"/>	<input checked="" type="radio"/>
<b>Obklad interiéru - klavírový lak</b> 		STL	236,- 196,67	<input checked="" type="radio"/>	<input checked="" type="radio"/>

		Objednávací kód	EUR vrát. 20 % DPH EUR bez DPH	RS 5 Coupé	RS 5 Sportback
<b>Obklad interiéru Audi exclusive Carbon Köper</b>	Pre palubnú dosku, výplne dverí a stredovú konzolu.	5MB	1.125,- 937,50	●	●
					
<b>Obklad interiéru Audi exclusive Carbon Köper matný</b>	Pre palubnú dosku, výplne dverí a stredovú konzolu.	5MH	1.125,- 937,50	●	●
					
<b>Drevený obklad interiéru Audi exclusive</b>	Pre palubnú dosku, výplne dverí a stredovú konzolu.	YTA	1.182,- 985,00	●	●

● = Príplatková výbava ○ = Sériova výbava - = nemožnosť objednať.



# Volant a ovládacie prvky

		Objednávací kód	EUR vrát. 20% DPH EUR bez DPH	RS 5 Coupé	RS 5 Sportback	
<b>Volant kožený 3-ramenný s multifunkciou plus a vyhrievaním</b> 				<input type="radio"/>	<input type="radio"/>	
<b>Športovo kontúrovaný kožený volant 3-ramenný v spodnej časti zrezaný, s multifunkciou plus</b> 		Manuálne nastaviteľný stĺpik volantu. Volant má 12 multifukčných tlačidiel pre ovládanie a označenie RS.  Upozornenie: Len v kombinácii s PEF/PEG, nie s PCB alebo PCN.	2PF	bez príplatku	<input checked="" type="radio"/>	<input checked="" type="radio"/>
<b>Ovládacie prvky v čiernej koži Audi exclusive</b>		Veniec volantu, radiaca páka a manžeta v čiernej koži Audi exclusive; farba nití na želanie v zmysle vzorkovníka farieb Audi exclusive.	YVU	900,- 750,00	<input checked="" type="radio"/>	<input checked="" type="radio"/>
<b>Ovládacie prvky v kombinácii čierna Alcantara/koža Audi exclusive</b>		Veniec volantu v kombinácii čierna Alcantara/koža, radiaca páka v čiernom poťahu Alcantara a manžeta v koži Audi exclusive; farba nití na želanie v zmysle vzorkovníka farieb Audi exclusive; časti v Alcantare len v čiernom vyhotovení.	YVQ	1.069,- 890,83	<input checked="" type="radio"/>	<input checked="" type="radio"/>

● = Príplatková výbava ○ = Sériová výbava - = nemožnosť objednať.

# Osvetlenie interiéru

		Objednávací kód	EUR vrát. 20% DPH EUR bez DPH	RS 5 Coupé	RS 5 Sportback
<b>Prídavné osvetlenie interiéru Ambiente Lichtpaket</b>	Osvetlené sú nasledovné časti: priestor kľučiek dverí zvonka vpredu, vnútorné kľučky dverí vpredu a vzadu, nástupný priestor dverí vpredu, držiak na poháre vpredu, priestor nôh vpredu, oblasť dverí vpredu a vzadu a stredová konzola.			<input type="radio"/>	<input type="radio"/>
<b>Kontur/Ambiente Lichtpaket plus</b>	Balík prídavného osvetlenia vrátane osvetlenia kontúr interiéru a s možnosťou nastavenia farebného profilu - k dispozícii sú 3 prednastavené farebné profily osvetlenia plus možnosť nastavenia individuálneho farebného profilu (na výber z 30 farieb); nastavenie individuálneho profilu je možné prostredníctvom Audi drive select-módu; nastavenie viacfarebného osvetlenia je možné pre: držiak na poháre vpredu, obklad dverí vpredu a vzadu a kontúry dverí vpredu a vzadu; ostatné prvky sú osvetlené bielym svetlom (viď sériová výbava), navyše je osvetlený aj nástupný priestor zadných dverí (biele svetlo).	QQ2	112,- 93,33	<input checked="" type="radio"/>	<input checked="" type="radio"/>

● = Príplatková výbava ○ = Sériová výbava - = nemožnosť objednať.

# Ostatná interiérová výbava

		Objednávaci kód	EUR vrát. 20% DPH EUR bez DPH	RS 5 Coupé	RS 5 Sportback
<b>Koberčeky vpredu a vzadu</b>				<input type="radio"/>	<input type="radio"/>
<b>Koberčeky Audi exclusive</b>	Čierne; lem a nite vo farbe na želanie zákazníka v zmysle vzorkovníka farieb Audi exclusive.	YSR	450,- 375,00	<input checked="" type="radio"/>	<input checked="" type="radio"/>
<b>Koberčeky Audi exclusive s nápisom RS</b>	Čierne; vyšívané vpredu; lem a nite vo farbe na želanie zákazníka v zmysle vzorkovníka farieb Audi exclusive.	YTU	743,- 619,17	<input checked="" type="radio"/>	<input checked="" type="radio"/>
					
<b>Vstupná LED s projekciou RS vpredu</b>	Po otvorení predných dverí sa logo RS premietne na zem pomocou technológie LED.			<input type="radio"/>	<input type="radio"/>
<b>Strop vozidla v látkovom poťahu vo farbe sivá titan</b>		6NJ	bez príplatku	<input checked="" type="radio"/>	<input checked="" type="radio"/>
<b>Pedále a opierka na nohu vľavo z ušľachtilej ocele</b>				<input type="radio"/>	<input type="radio"/>
<b>Bez fajčiarskej výbavy</b>	12V zásuvka vpredu a vzadu, odkladací priedinok vpredu.			<input type="radio"/>	<input type="radio"/>
<b>Fajčiarska výbava</b>	12V zásuvka vrátane zapalovača a odnímateľný popolník s krytom a značkou Audi kruhy.	9JD	57,- 47,50	<input checked="" type="radio"/>	<input checked="" type="radio"/>
<b>Slnčné clony - výsuvné</b>		5XF	57,- 47,50	<input checked="" type="radio"/>	<input checked="" type="radio"/>

● = Príplatková výbava ○ = Sériová výbava - = nemožnosť objednať.



# Technologie



# Technické balíky

		Objednávací kód	EUR vrát. 20% DPH EUR bez DPH	RS 5 Coupé	RS 5 Sportback
<b>RS Komfortpaket</b>	<p>Balík obsahuje:</p> <ul style="list-style-type: none"> <li>► Predné sedadlá elektricky nastaviteľné, pre vodiča s pamäťou.</li> <li>► Vonkajšie spätné zrkadlá elektricky nastaviteľné, vyhrievané, sklápaťelné, s automatickou clonou a pamäťou.</li> <li>► Audi Sound System - 10 aktívnych reproduktorov, vrátane subwoofera a stredového reproduktora, celkový výkon 180W.</li> </ul>	WL1	<b>489,-</b> 407,50	●	●
<b>RS Dynamikpaket</b>	<p>Balík obsahuje:</p> <ul style="list-style-type: none"> <li>► Dynamické riadenie.</li> <li>► quattro so športovým diferenciálom.</li> <li>► RS športový podvozok plus s Dynamic Ride Control (DRC).</li> <li>► Elektronicky limitovaná max. rýchlosť zvýšená na 280km/h.</li> </ul> <p>Upozornenie: Možné objednať len v kombinácii s PXB.</p>	PA2	<b>6.524,-</b> 5.436,67	●	●
<b>RS Competition</b>	<p>Balík obsahuje:</p> <ul style="list-style-type: none"> <li>► Disky Alu 9Jx20, 5-Y-lúčové, čierna phantom, frézované</li> <li>► Športový výfukový systém RS plus s matnými čiernymi koncovkami</li> <li>► Paket lesklej čiernej optiky plus s Audi kruhmi a logami RS v čiernej lesklej farbe</li> <li>► Matrix LED svetlomety s dynamickými smerovkami, so zatmaveným krytom špecifickým pre RS</li> <li>► Zadné LED svetlá s dynamickými smerovkami</li> <li>► LED projekcia dverí - RS competition</li> <li>► Poťahy sedadiel Mikrovlákn Dinamica/koža so štepovaním</li> <li>► Elektronicky limitovaná max. rýchlosť zvýšená na 290km/h</li> </ul> <p>Upozornenie: iba v kombinácii s PEF, 0UN a 3L5/WL1.</p>	PA4	<b>9.360,-</b> 7.800,00	●	●
<b>RS Competition plus</b>	<p>Balík obsahuje navyše prvky oproti RS Competition (PA4):</p> <ul style="list-style-type: none"> <li>► quattro so športovým diferenciálom</li> <li>► Dynamické riadenie</li> <li>► RS športový podvozok pro</li> </ul> <p>Upozornenie: iba v kombinácii s PEF, 0UN a 3L5/WL1.</p>	PA5	<b>13.800,-</b> 11.500,00	●	●
<b>Zimný balík výbavy</b>	<p>Balík obsahuje:</p> <ul style="list-style-type: none"> <li>► Vyhrievané sedadlá vpred a vzadu.</li> <li>► Čelné sklo vyhrievané, bezdrôtové.</li> </ul> <p>Upozornenie: Možné objednať len s 9AQ a 9ZE.</p>	PYE	<b>900,-</b> 750,00	●	●



● = Príplatková výbava ○ = Sériová výbava – = nemožnosť objednať.

# Zrkadlá

	Objednávaci kód	EUR vrát. 20% DPH EUR bez DPH	RS 5 Coupé	RS 5 Sportback
Vonkajšie spätné zrkadlá elektricky nastaviteľné, vyhrievané, sklápatel'né a s automatickou clonou			<input type="radio"/>	<input type="radio"/>
Bezrámové vnútorné spätné zrkadlo s automatickou clonou			<input type="radio"/>	<input type="radio"/>



# Príslušenstvo kolies

		Objednávaci kód	EUR vrát. 20 % DPH EUR bez DPH	RS 5 Coupé	RS 5 Sportback
Náradie				<input type="radio"/>	<input type="radio"/>
Zdvihák		1S1	<b>40,-</b> 33,33	<input checked="" type="radio"/>	<input checked="" type="radio"/>
Štandardné skrutky kolies				<input type="radio"/>	<input type="radio"/>
Bezpečnostné skrutky kolies		1PD	<b>40,-</b> 33,33	<input checked="" type="radio"/>	<input checked="" type="radio"/>
Kontrola tlaku v pneumatikách	Optická a akustická výstraha v prípade straty tlaku na jednom alebo viacerých kolesách, zobrazenie v informačnom systéme vodiča alebo vo virtuálnom cockpite.			<input type="radio"/>	<input type="radio"/>
Systém kontroly tlaku v pneumatikách		7K3	<b>282,-</b> 235,00	<input checked="" type="radio"/>	<input checked="" type="radio"/>
Súprava na opravu pneumatík				<input type="radio"/>	<input type="radio"/>
Miestošetriace rezervné koleso	Upozornenie: 1G6 len v kombinácii s PC5/PC3/PC8.	1G5 1G6	<b>141,-</b> 117,50	<input checked="" type="radio"/>	<input checked="" type="radio"/>

● = Príplatková výbava ○ = Sériová výbava - = nemožnosť objednať.

# Uzamykacie systémy

		Objednávaci kód	EUR vrát. 20 % DPH EUR bez DPH	RS 5 Coupé	RS 5 Sportback
Elektronický imobilizér				○	○
Elektrické otváranie a zatváranie dverí batožinového priestoru				-	○
Centrálne zamykanie s diaľkovým ovládaním	Rádiový kľúč s emblémom RS: ▶ Odomyká a zamyká dvere, batožinový priestor a veko palivovej nádrže. ▶ Vráta bezkľúčového štartovania. ▶ Vráta pohodlného zatvárania / otvárania okien.			○	○
Audi connect kľúč	Prepojenie so smartfónom, kedy smartfón funguje ako digitálny kľúč od vozidla; umožňuje odomykanie, zamykanie aj naštartovanie vozidla; verifikácia prostredníctvom my Audi; (len s komfortným kľúčom; smartfón musí obsahovať technológiu NFC - Near Field Communication; len pre operačný systém Android).	2F1	135,- 112,50	●	●
Otváranie garáže - Home Link	Diaľkové ovládanie garážových brán je integrované programovateľné zariadenie na ovládanie garážových brán a vonkajších brán a ako aj rádiové diaľkovo ovládaných bezpečnostných a osvetľovacích systémov. Zariadenie ponúka 8 rôznych individuálne programovateľných pamäťových slotov.	VC2	265,- 220,83	●	●
Alarm		PG2	540,- 450,00	●	●
Komfortný kľúč so senzorickým otváraním batožinového priestoru		PGE	664,- 553,33	●	●
Alarm a komfortný kľúč so senzorickým otváraním batožinového priestoru		PGD	1.204,- 1.003,33	●	●

● = Príplatková výbava ○ = Sériova výbava - = nemožnosť objednať.

# Sedadlá

		Objednávaci kód	EUR vrát. 20% DPH EUR bez DPH	RS 5 Coupé	RS 5 Sportback
<b>Manuálne nastaviteľné sedadlá vpredu</b>				<input type="radio"/>	<input type="radio"/>
<b>Elektricky nastaviteľné sedadlá vpredu</b>	Výška, pozdĺžna vzdialenosť a sklon sedadiel i operadiel.	3L5	<b>860,-</b> 716,67	<input checked="" type="radio"/>	<input checked="" type="radio"/>
<b>Elektricky nastaviteľné bederné opierky</b>				<input type="radio"/>	<input type="radio"/>
<b>Bederné opierky pneumaticky nastaviteľné s masážnou funkciou</b>		816	<b>236,-</b> 196,67	<input checked="" type="radio"/>	<input checked="" type="radio"/>
<b>Variabilne nastaviteľné opierky hlavy</b>	Nastaviteľná výška a sklon.	SZC	<b>141,-</b> 117,50	<input checked="" type="radio"/>	<input checked="" type="radio"/>
<b>Komfortná stredová opierka rúk vpredu</b>				<input type="radio"/>	<input type="radio"/>
<b>Vyhrievané sedadlá vpredu</b>				<input type="radio"/>	<input type="radio"/>
<b>Zadné sedadlá delené a sklápacie v pomere 40:20:40 alebo úplne</b>				-	<input type="radio"/>



# Klimatizácia

		Objednávaci kód	EUR vrát. 20 % DPH EUR bez DPH	RS 5 Coupé	RS 5 Sportback
<b>Automatická klimatizácia</b>				<input type="radio"/>	<input type="radio"/>
<b>Komfortná 3-zónová klimatizácia</b>	Elektronicky reguluje teplotu a distribúciu vzduchu jednotlivo pre vodiča a spolujazdca. Prídavná klimatizačná jednotka na nastavenie teploty v zadnom priestore v stredovej konzole vzadu.	9AQ	<b>781,-</b> 650,83	<input checked="" type="radio"/>	<input checked="" type="radio"/>

# Odkladacie systémy

		Objednávaci kód	EUR vrát. 20% DPH EUR bez DPH	RS 5 Coupé	RS 5 Sportback
<b>Úložné priestory</b>	Vo výplniach predných a zadných dverí, s úložným priestorom na fľaše s nápojom.			<input type="radio"/>	<input type="radio"/>
<b>Balík odkladacích priestorov</b>	Sieťky na zadnej strane operadiel predných sedadiel, držiak na poháre na stredovej konzole vzadu, odkladací priečinok na strane vodiča, uzamykateľná príručná skrinka; sieť a postranné napínacie pásy v batožinovom priestore.	QE1	<b>214,-</b> 178,33	<input checked="" type="radio"/>	<input checked="" type="radio"/>

# Infotainment

		Objednávací kód	EUR vrát. 20% DPH EUR bez DPH	RS 5 Coupé	RS 5 Sportback
<b>Palubný počítač s farebným displejom</b>	<p>Displej obsahuje:</p> <ul style="list-style-type: none"> <li>► Ukazovateľ rýchlosti (digitálny rýchlomer).</li> <li>► Čas, počet najazdených kilometrov, vonkajšia teplota, výstraha nádrže so zostávajúcim dojazdom.</li> <li>► Odporúčanie preradenia v manuálnom režime.</li> <li>► Aktuálna rozhlasová stanica alebo hudobná skladba.</li> <li>► Zoznamy rádii a médií.</li> <li>► Telefónne menu.</li> <li>► Informácie z navigácie a informácie z asistenčných systémov vodiča (ak sú k dispozícii).</li> <li>► Ponuka RS s kontrolkou radenia, ukazovateľom plniaceho tlaku a teploty oleja a časovačom na kolo.</li> </ul>			<input type="radio"/>	<input type="radio"/>
<b>Audi virtual cockpit plus</b>	 <p>Inovatívny informačný systém vodiča, plne digitálny 12,3" displej v špecifickom RS dizajne s možnosťou grafického zobrazenia "klasik", "dynamik" alebo "šport" a v rozlíšení Full HD; RS menu so zobrazením výkonu / krútiaceho momentu, G-meter, časovač okruhu a systém monitorovania tlaku v pneumatikách; okrem dizajnu RS Sport s dvoma okrúhlymi prístrojmi alebo zobrazenia RS Performance je možné zobrazenie otáčkomeru v strede; vrátane odporúčania prestávky v jazde; nastavenie prostredníctvom MMI.</p>	958	282,- 235,00	<input checked="" type="radio"/>	<input checked="" type="radio"/>
<b>Audi virtual cockpit plus s rozšírenou možnosťou zobrazenia (RSLayout)</b>	Tri možnosti nastavenia dizajnu displeja - RS Sport s dvoma okrúhlymi prístrojmi, RS performance alebo RS Runway.	7J3	562,- 468,33	<input checked="" type="radio"/>	<input checked="" type="radio"/>
<b>Head up display</b>	Zobrazovanie dôležitých informácií priamo na čelnom skle pred vodičom (asistenčné a bezpečnostné systémy vrátane výstražných znamení, navigácia, telefón, a pod.); nastaviteľná veľkosť, výška a kontrast; viacfarebné zobrazenie.	KS1	1.102,- 918,33	<input checked="" type="radio"/>	<input checked="" type="radio"/>
<b>MMI Radio plus</b>	<ul style="list-style-type: none"> <li>► 10,1" farebný displej (1540x720) vrátane ovládania MMI touch.</li> <li>► Audi music interface s 1x USB-A a 1x USB-C, každé s funkciami dát a nabíjania.</li> <li>► Rozhranie Bluetooth.</li> <li>► Dialógový systém s hlasovým ovládaním infotainmentu a funkcií vozidla.</li> <li>► Hardvér WLAN.</li> <li>► Digitálne rádio DAB +.</li> </ul>			<input type="radio"/>	<input type="radio"/>

● = Príplatková výbava ○ = Sériová výbava - = nemožnosť objednať.

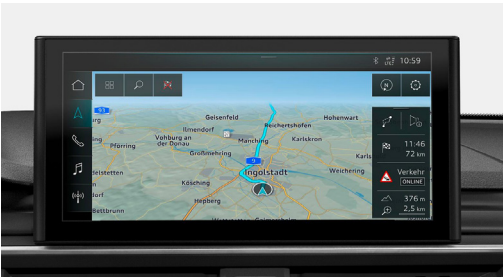

		Objednávaci kód	EUR vrát. 20% DPH EUR bez DPH	RS 5 Coupé	RS 5 Sportback
<b>Infotainmentpaket Smartphone</b>	Balík obsahuje: ▶ Audi phonebox light. ▶ Audi smartphone interface. ▶ USB nabíjacie zariadenie pre pasažierov vzadu.	PYG	1.294,- 1.078,33	●	●
<b>Audi phone box</b>	 Bezdrôtové dobíjanie, stav nabitia je možné zobraziť prostredníctvom MMI, možnosť handsfree až pre 2 pripojené mobilné telefóny, kvalitnejší príjem signálu prostredníctvom antény zabudovanej vo vozidle, nižšie žiarenie, podpora LTE.	9ZE	507,- 422,50	●	●
<b>Navigationpaket</b>	 Balík obsahuje: ▶ MMI Navigation plus s MMI touch - navigačný systém s doživotnou aktualizáciou dát (online aktualizácia), 10,1" farebný displej s vysokým rozlíšením (1540x720), MMI touch, možnosť hlasového ovládania, viacero možností voľby trasy s farebným zobrazením na mape, ukážka 3D modelu mesta so zobrazením dôležitých alebo zaujímavých bodov, dynamické navigovanie (len s IT3).	PYH	2.525,- 2.104,17	●	●
<b>Rádiový tuner digitálny</b>				○	○
<b>8 reproduktorov</b>	4 x vpredu a 4 x vzadu.			○	○
<b>Audi Sound System</b>	10 aktívnych reproduktorov, vrátane subwoofera a stredového reproduktora, celkový výkon 180W.	9VD	360,- 300,00	●	●

**Bang & Olufsen Premium Sound System s 3D zvukovou re-  
produkciov**



Balík obsahuje:

- ▶ 19 reproduktorov (vrátane stredového reproduktora, subwoofera a 3D reproduktorov).
- ▶ 16-kanálový zosilňovač; celkový výkon 755Watt; prispôsobenie hlasitosti zvuku v závislosti na rýchlosti; osvetlenie krytiel reproduktorov vpredu.
- ▶ Priestorovú 3D reprodukciu zvuku a maximálny zvukový zážitok, ktorý je sú dosiahnutý prostredníctvom reproduktorov umiestnených v stĺpiku A a technológie Fraunhofer Symphoria.

9VS

**1.281,-**  
1.067,50

●

●

Objednávaci kód

EUR vrát.  
**20% DPH**  
EUR bez  
DPH

RS 5 Coupé

RS 5 Sportback

# Komunikácia

		Objednávaci kód	EUR vrát. 20% DPH EUR bez DPH	RS 5 Coupé	RS 5 Sportback
<b>Bluetooth rozhranie</b>				<input type="radio"/>	<input type="radio"/>
<b>Audi connect Navigácia &amp; Infotainment<sup>1</sup></b>	<p>Prepojenie vozidla s internetom (so zabudovanou SIM kartou) - systém umožňuje vyhľadávanie informácií o rôznych bodoch záujmu (POI - Point of Interest) ako napr. doprava, cestovanie, parkovanie, správy, obmedzenia, kalendár, počasie, ceny pohonných hmôt, streamovanie online médií; prediktívne navádzanie k cieľu, rozšírené zobrazenie POI, hotspot WiFi, prístup na myAudi, prístup k SMS, e-mailom a dostupným sociálnym sieťam napr. Twitter.</p> <p>Upozornenie: Možné objednať iba v kombinácii s PYH.</p>	IT3	bez príplatku	<input checked="" type="radio"/>	<input checked="" type="radio"/>
<b>Audi connect Safety &amp; Service a Audi connect Remote &amp; Control<sup>2</sup></b>	<p>Možnosť ovládania vybraných funkcií pomocou aplikácie myAudi v mobilnom telefóne. Prostredníctvom služieb Safety &amp; Service je možné spustiť tiesňové volanie, online volanie v prípade poruchy vozidla či online komunikácia vozidla so servisom. Služby Remote &amp; Control umožňujú diaľkové zamknutie/odmoknutie vozidla, sledovanie statusu vozidla, vyhľadanie parkovacej pozície vozidla. Podmienkou funkčnosti je verifikovaný účet na my.audi.com.</p>			<input type="radio"/>	<input type="radio"/>



# Asistenčné systémy

		Objednávací kód	EUR vrát. 20% DPH EUR bez DPH	RS 5 Coupé	RS 5 Sportback
<b>Asistenčný balík Fahren</b>	<p>Balík obsahuje:</p> <ul style="list-style-type: none"> <li>▶ Audi active lane assist (6I1).</li> <li>▶ Audi adaptive cruise control s funkckou Stop&amp;go - systém umožňuje nastavenie konštantnej rýchlosti a automatické udržiavanie vzdialenosti od vpredu idúcich vozidiel, systém je účinný do 250km/h, dokáže brzdiť až do úplného zastavenia, prípadne zrýchliť na nastavenú hodnotu konštantnej rýchlosti (8T8).</li> <li>▶ Audi pre sense rear and basic - systém za pomoci senzorov rozpozná hroziacu kolíziu a vykoná preventívne opatrenia ako dotiahnutie bezpečnostných pásov, zatvorenie okien a varovné rozsvietenie všetkých štyroch smeroviek s intenzívnejšou frekvenciou blikania (7W3).</li> </ul> <p>Upozornenie: Dostupné len v kombinácii s výbavou QR9.</p>	PYR	<b>1.817,-</b> 1.514,17	●	●
<b>Parkovací systém plus</b>				○	○
<b>Asistenčný balík Parken</b>	<p>Balík obsahuje:</p> <ul style="list-style-type: none"> <li>▶ Asistent rozbehu pri stúpaní (UH2).</li> <li>▶ Parkasistent - aktívny akustický a optický parkovací systém vpredu a vzadu s funkciou automatického zaparkovania (7X5).</li> <li>▶ Kamerový systém vzadu -umožňuje monitorovanie priestoru za vozidlom, zobrazenie na displeji MMI (KA2).</li> </ul>	PYI	<b>900,-</b> 750,00	●	●
<b>Kamerový monitorovací systém celého okolia vozidla</b>	Upozornenie: Dostupné len v kombinácii s výbavou PYI.	KA6	<b>1.294,-</b> 1.078,33	●	●
<b>Tempomat s obmedzovačom rýchlosti</b>				○	○
<b>Adaptive cruise control vrátane funkcie Stop&amp;Go</b>	Upozornenie: Dostupné len v kombinácii s výbavou 6I3.	8T8	<b>979,-</b> 815,83	●	●
<b>Upozornenie pred opustením jazdného pruhu</b>	Systém upozorní na neúmyselné opustenie jazdného pruhu bez smerovky, monitoruje jazdné pruhy, udržiava líniu pomocou nápravných zásahov do riadenia, umožňuje nastavenia vibrácií na volante, je účinný od 60 do 250km/h.	6I3	<b>170,-</b> 141,67	●	●
<b>Audi pre sense city</b>	Systém dokáže rozpoznať hroziacu kolíziu s iným vozidlom alebo chodcom pri rýchlosti do 85 km/h; systém upozorní vodiča opticky, akusticky a trhnutím brzd.			○	○
<b>Ukazovateľ rýchlostných obmedzení</b>	Upozornenie: Dostupné len v kombinácii s výbavou PYH alebo PYR.	QR9	<b>225,-</b> 187,5	●	●

● = Príplatková výbava ○ = Sériova výbava - = nemožnosť objednať.

# Podvozok a brzdy

		Objednávacia kód	EUR vrát. 20% DPH EUR bez DPH	RS 5 Coupé	RS 5 Sportback
<b>Audi drive select</b>	<p>Umožňuje v požadovaných režimoch nastaviť vlastnosti vozidla:</p> <ul style="list-style-type: none"> <li>▶ Auto.</li> <li>▶ Comfort.</li> <li>▶ Dynamic.</li> <li>▶ RS1.</li> <li>▶ RS2.</li> </ul> <p>Úprava sa týka:</p> <ul style="list-style-type: none"> <li>▶ Charakteristiky motora alebo charakteristiky prevodovky.</li> <li>▶ Športový podvozok RS plus s Dynamic Ride Control (DRC) (voliteľné).</li> <li>▶ Pomoc pri riadení.</li> <li>▶ Zvuk motora.</li> <li>▶ quattro so športovým diferenciálom (voliteľné).</li> </ul> <p>Ako aj ďalšie štandardné a voliteľné systémy. Voľne konfigurovateľné režimy RS1 a RS2 je možné zvoliť priamo pomocou tlačidla režimu RS na športovom volante alebo prostredníctvom systému MMI.</p>			<input type="radio"/>	<input type="radio"/>
<b>RS športový podvozok</b>				<input type="radio"/>	<input type="radio"/>
<b>RS športový podvozok plus s Dynamic Ride Control (DRC)</b>	Nastaviteľné v troch stupňoch prostredníctvom Audi drive select: comfort, auto, dynamic.	2MC	<b>2.194,-</b> 1.828,33	<input checked="" type="radio"/>	<input checked="" type="radio"/>
<b>quattro</b>	Permanentý pohon všetkých kolies quattro.			<input type="radio"/>	<input type="radio"/>
<b>quattro so športovým diferenciálom</b>	Stály pohon všetkých kolies so samosvorným stredovým diferenciálom a športovým diferenciálom na zadnej náprave.	GH2	<b>1.519,-</b> 1.265,83	<input checked="" type="radio"/>	<input checked="" type="radio"/>
<b>Elektromechanický posilňovač riadenia</b>	Zvyšuje dynamiku jazdy a komfort pomocou priameho riadenia (napr. v zákrutách) a znižuje námahu pri riadení (napr. pri parkovaní); prevodový pomer závislý od uhla natočenia volantu; účinok elektromechanického posilňovača riadenia je závislý od rýchlosti vozidla.			<input type="radio"/>	<input type="radio"/>
<b>Dynamické riadenie</b>	Elektromechanický posilňovač riadenia plus. Režimy nastaviteľné prostredníctvom Audi drive select.	1N8	<b>1.125,-</b> 937,50	<input checked="" type="radio"/>	<input checked="" type="radio"/>
<b>Elektromechanická parkovacia brzda</b>				<input type="radio"/>	<input type="radio"/>

# Technika a bezpečnosť

	Objednávaci kód	EUR vrát. 20% DPH EUR bez DPH	RS 5 Coupé	RS 5 Sportback
Systém start-stop			<input type="radio"/>	<input type="radio"/>
Elektronicky regulované zvýšenie maximálnej rýchlosti na 280 km/h	6Y4	1.687,- 1.405,83	<input checked="" type="radio"/>	<input checked="" type="radio"/>
Airbag vodiča a spolujazdca			<input type="radio"/>	<input type="radio"/>
Bočné airbagy vpredu			<input type="radio"/>	<input type="radio"/>
Hlavové airbagy vpredu a vzadu			<input type="radio"/>	<input type="radio"/>
Bočné airbagy vzadu	4X4	406,- 338,33	<input checked="" type="radio"/>	<input checked="" type="radio"/>
tiptronic			<input type="radio"/>	<input type="radio"/>
Ukotvenie detskej sedačky ISO Fix vzadu na krajných sedadlách vrátane dodatočného ukotvenia Top Tether	Možnosť deaktivácie airbagu spolujazdca. Pre Sportback vrátane elektricky ovládanej detskej poistky.		<input type="radio"/>	<input type="radio"/>
Ukotvenie detskej sedačky ISO Fix na sedadle spolujazdca	PIH	62,- 51,67	<input checked="" type="radio"/>	<input checked="" type="radio"/>
Výstražný trojuholník a lekárnička			<input type="radio"/>	<input type="radio"/>

# Predĺžená záruka a servis





# Predĺžená záruka a servis

		Objednávaci kód	EUR vrát. 20% DPH EUR bez DPH	RS 5 Coupé	RS 5 Sportback
<b>Audi predĺžená záruka</b>	Audi záruka predĺžuje základné zákonné záruky od výrobcu nad rámec prvých 2 rokov. Objednať ju je možné priamo a výhradne na nové vozidlá. K dispozícii sú rôzne dĺžky/kombinácie rôznych počtov najazdených kilometrov. Bližšie informácie dostanete o Vášho Audi partnera.				
	▶ Predĺžená záruka o 1 rok / maximálny nájazd 90.000 km			<input type="radio"/>	<input type="radio"/>
	▶ Predĺžená záruka o 2 roky / maximálny nájazd 120.000 km	EA6	727,- 605,83	<input checked="" type="radio"/>	<input checked="" type="radio"/>
	▶ Predĺžená záruka o 3 roky / maximálny nájazd 150.000 km	EA9	1.297,- 1.080,83	<input checked="" type="radio"/>	<input checked="" type="radio"/>
<b>3 ročný Audi servis grátis</b>	▶ max. 120 000 km			<input type="radio"/>	<input type="radio"/>
<b>Audi servis plus 3+3 roky</b>	▶ max. 160 000 km	S6S	1.550,- 1.291,67	<input checked="" type="radio"/>	<input checked="" type="radio"/>

# Audi connect



---

## Audi connect Navigácia & Infotainment<sup>1</sup>

### Online body záujmu (POI)

Navigácia poskytuje priamu prístup k bodom záujmu (napríklad benzínové stanice a parkoviská). Zároveň môžete vyvolať dodatočné informácie ako recenzie a otváraciu dobu, aktuálne ceny pohonných hmôt a iné.

### Online dopravné informácie plus

Aktuálne dopravné informácie o plynulosti premávky sú k dispozícii online. Informácie o plnulosti premávky sú farebne zobrazené v navigačnej mape a zohľadnené pre dynamické navigovanie k cieľu. Systém dodáva informácie o prejazdnosti diaľničných pruhov, výjazdov a križovatiek a zobrazuje taktiež uzavretie jazdných pruhov na MMI displeji. Okrem toho sa pre presnejší výpočet času príjazdu berú do úvahy prediktívne dáta o plynulosti premávky.

### Informácie o nebezpečenstve

Systém varuje vodiča pred úsekmi s nehodou alebo poruchou vozidla, pred nebezpečnými poveternostnými podmienkami ako je hmla alebo poľadovica. Sú rozpoznané nebezpečné miesta a tie sú posunuté ďalej ostatným vodičom, ktorí disponujú službou informácia o nebezpečenstve. Potenciálne riziká sú zobrazené v navigačnom systéme a v informačnom systéme vodiča.

### Informácie o počasí

Audi connect poskytuje informácie o stave počasia: predpoveď počasia a varovanie pred zlými poveternostnými podmienkami sú zobrazené prehľadne grafickou formou. Je možné zobrazíť predpoveď na ďalších 7 dní alebo vývoj počasia pomocou dažďového radaru.

### myAudi navigácia

Ak bol cieľ nájdený prostredníctvom služby myAudi, je možné ho odoslať priamo do vozidla a použiť ho ako cieľ navigácie pri zadávaní. Takže trasy je možné pohodlne napláňovať v myAudi pred začatím cesty a potom ich vyvolať vo vozidle.

### Parkovanie na ulici

Táto funkcia zvyšuje pravdepodobnosť, že nájdete parkovacie miesto pozdĺž niektorých ulíc. Naviac táto funkcia poskytuje informácie ako sú ceny parkovania alebo či sa jedná o rezidečné parkovacie miesto.

### WLAN-Hotspot

Audi connect poskytuje bezdrôtový prístup k internetu pomocou WLAN hotspotu vo vozidle pre až 8 koncových prístrojov. Dáta, ktoré sú k tomu potrebné, sú k dispozícii cez myaudi.com alebo priamo na audi.cubiclecom.com. Po prvotnom prihlásení do online portálu je možné dátové balíčky objednať aj cez MMI vo vozidle.

### Online správy

Prostredníctvom online noviniek si môžete aktuálne oznámenia a správy z celého sveta zobrazíť vo vozidle.

---

## **Audi connect navigácia a infotainment<sup>1</sup>** (pokračovanie)

### **Satelitná navigácia Google**

Systém MMI zobrazuje vysoko detailné satelitné mapy Google.

### **Online vyhľadávanie navigačných cieľov**

Prístup do celej rady internetových databáz umožňuje pri zadávaní cieľa v navigácii súčasne návrhy navigačných cieľov, ktoré zodpovedajú zadávanému navigačnému cieľu.

### **Online hlasové ovládanie**

Vďaka porovnaniu hlasového zadania s online informáciami je zvýšená kvalita vyhľadávania<sup>8</sup>. Pomocou voliteľnej aktivácie hlasom je možné bezdotykové ovládanie. Za týmto účelom je nutné jednoducho začať použitím výrazu "Hey Audi".

### **Vysoko detailné 3D zobrazenie miest**

Zobrazenie miest v 3D je rozšírené o vysoko detailné textúry.

### **Online rádio**

Prístup k online rádio staniciam z celého sveta.

### **Hybridné rádio**

Rádio automaticky prepína medzi FM a DAB rádiami.

### **Užívateľské profily**

Vytvorením užívateľa vo vozidle je možné uložiť do osobného profilu celú radu nastavení ako je napr. ergonómia, infotainment alebo nastavenie svetiel. Prostredníctvom MMI môžu byť založení rôzni užívatelia (v aplikácii myAudi alebo lokálne) alebo je možné použiť užívateľov so statusom hosť. Po uzamknutí vozidla sú k použitému kľúču priradené nastavenia posledného aktívneho užívateľa. Vytvorením užívateľa s účtom myAudi je možné individuálne nastavenie užívateľa preniesť do ďalších vozidiel Audi, ktoré disponujú touto službou. Počet uložených nastavení je závislý na vybavení vozidla.

## **Audi connect Safety & Service a Audi connect Remote & Control<sup>2</sup>**

### **Audi connect núdzové volanie**

V prípade vážnej dopravnej nehody vozidlo automaticky vykoná tiesňové volanie. Až do chvíle zabezpečenia pomoci na mieste sa o posádku vozidla stará vyškolený operátor, ktorý hovorí v rodnom jazyku vodiča. Pokiaľ dôjde k dopravnej nehode, v ktorej figurujú iní účastníci cestnej premávky, alebo v prípade vážnych zdravotných komplikácií, je možné tiesňové volanie aktivovať tiež ručne.

### **Online privolanie asistenčnej služby**

V prípade poruchy vozidla je možné jednoducho privolať cestnú asistenčnú službu: stačí len stlačiť tlačidlo servisného volania, ktoré je integrované v strešnom paneli.

### **Pomoc pri likvidácii škôd Audi**

Pokiaľ dôjde u Vášho vozidla k poruche alebo k inej škode, bez váhania sa obráťte na náš servis, ktorý Vám pomôže s likvidáciou škôd a vybavením reklamácie. Náš vyškolený personál je tu pre Vás.



# Technické dáta

Model		Audi RS 5 Coupé	Audi RS 5 Sportback
Výkon/ Krútiaci moment	Počet valcov/Objem v cm <sup>3</sup>	6/2.894	6/2.894
	Max. výkon v kW (k) pri 1/min	331 (450)/5.700-6.700	331 (450)/5.700-6.700
	Max. krútiaci moment, Nm pri 1/min	600/1.900-5.000	600/2.000-5.000
Prenos síl	Druh pohonu	pohon všetkých kolies	pohon všetkých kolies
	Prevodovka	8-stupňový tiptronic	8-stupňový tiptronic
Váha/objem	Pohotovostná hmotnosť v kg	1.770	1.810
	Celková prípustná hmotnosť v kg	2.207	2.322
	Prípustné zaťaženie strechy	75	90
	Objem nádrže v l (cca)	58	58
	Objem batožinového priestoru v l (cca)	450	465
Jazdné výkony	Maximálna rýchlosť v km/h	250	250
	Zrýchlenie z 0-100 km/h v s	3,9	3,9
Spotreba	Pohonné hmoty	Super odsírený ROZ 98	Super odsírený ROZ 98
	Spotreba kombinovaná v l/100 km	9,4 (WLTP)	9,6 (WLTP)
Emisie CO <sub>2</sub>	kombinované v g/km	213 (WLTP)	217 (WLTP)
Trieda účinnosti		E	E

# Rozmery

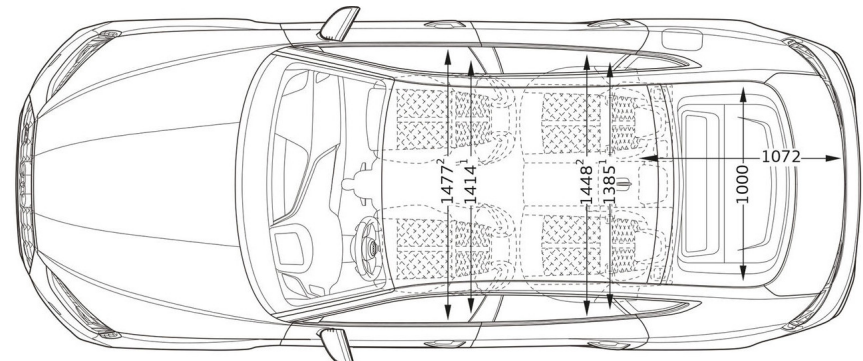
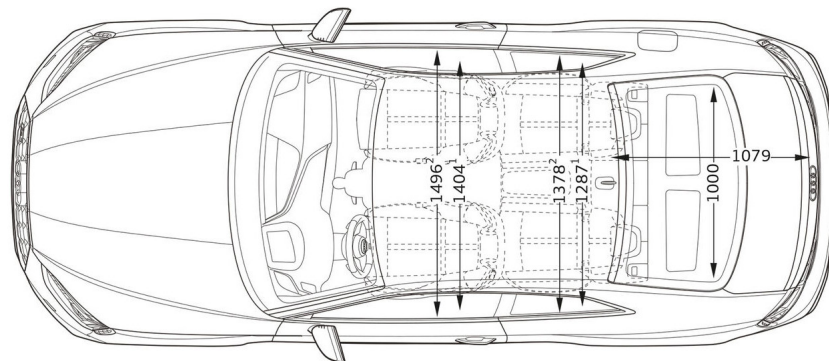
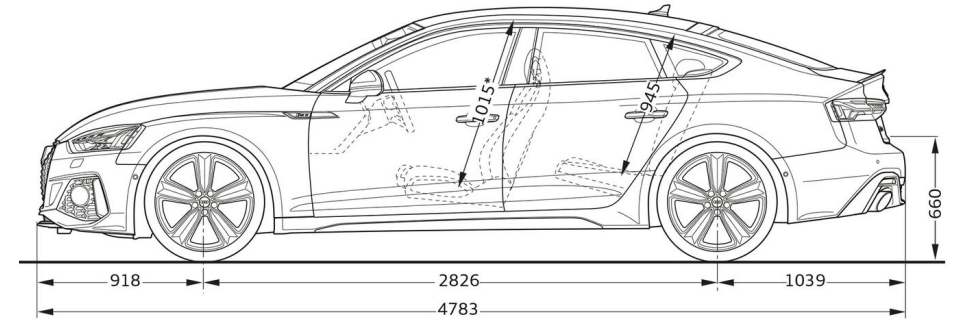
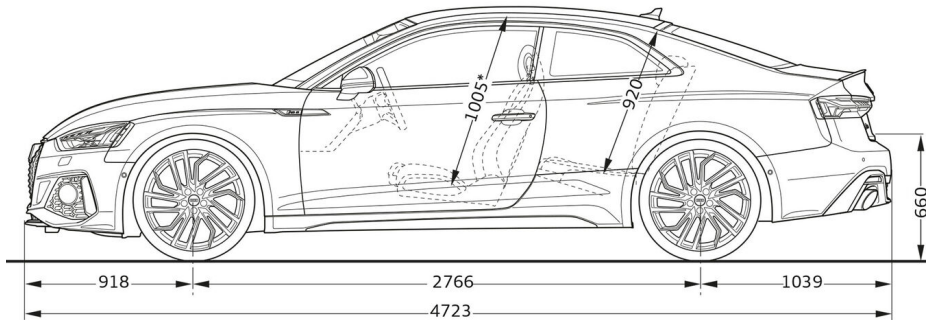
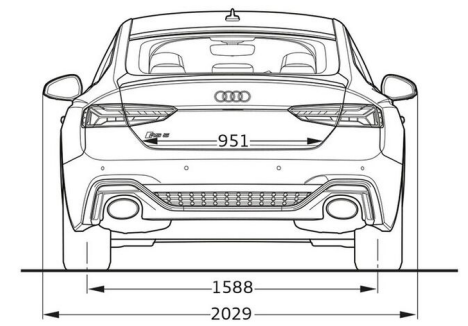
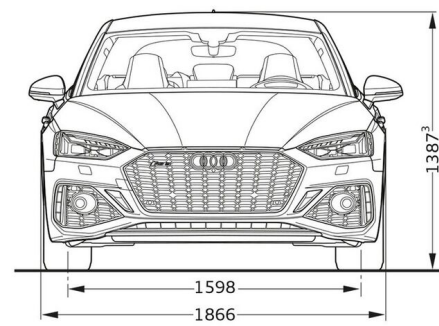
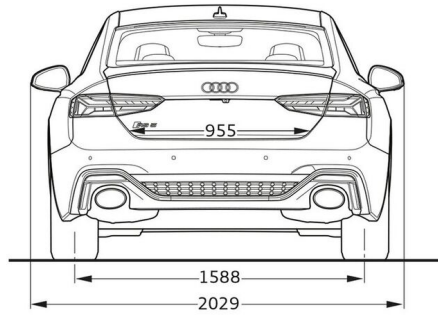
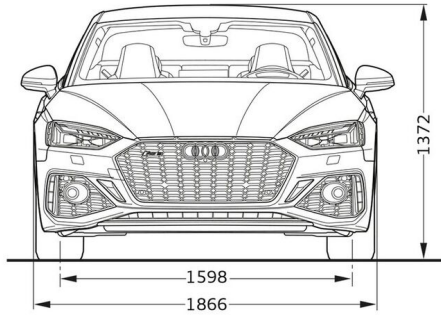

**Porsche Slovakia, s.r.o**

[www.audi.sk](http://www.audi.sk)

Platí od 15.07.2022

Importér si vyhradzuje právo zmeny cien a uvedených informácií bez predošlého upozornenia.

O aktuálnej dostupnosti modelov a výbav sa informujte u Vášho Audi partnera.

Všetky uvedené ceny sú v mene EUR (€), sú odporúčané pre klienta a majú len informatívny a nezáväzný charakter.

Všetky systémy vozidla pracujú v rámci svojich možností a slúžia na podporu vodiča.

Zodpovednosť za priebeh jazdy zostáva stále na vodičovi.